

GARAŻ NR B3  
MIEJSCE POSTOJOWE B3\_2

PARTER

ARANŻACJA INWESTORSKA

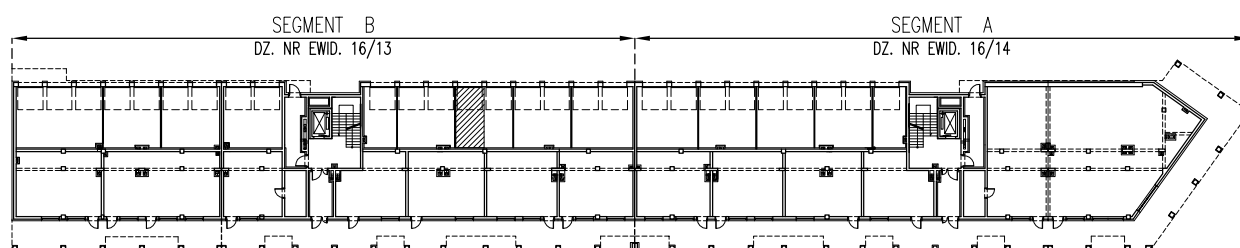
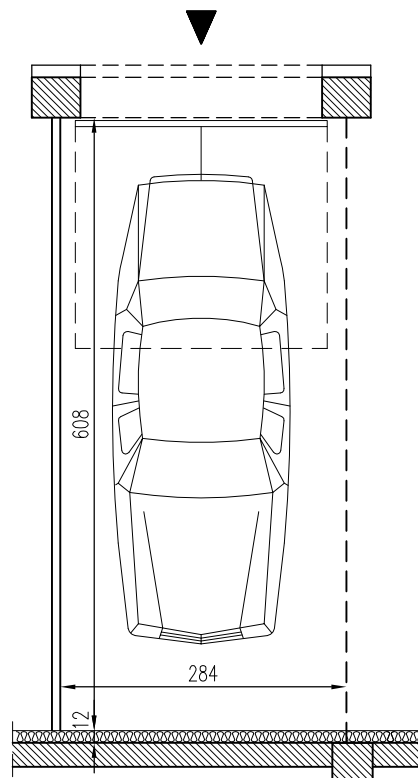
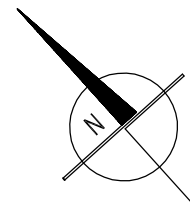

BUDYNEK MIESZKALNY WIELORODZINNY Z USŁUGAMI W PARTERZE  
LUBOŃ, UL.A.MIZERKI I JANA PAWŁA II, dz.nr ew.16/13 i 16/14  
INWESTOR : IMMO BUILDING Sp.z o.o. Investment Sp.k.  
SEGMENT (B) - PARTER

MIEJSCE POSTOJOWE B3\_2  
POWIERZCHNIA UŻYTKOWA - 17,25 m<sup>2</sup>

UWAGA : Powyższe wymiary oraz powierzchnie są orientacyjne, nie uwzględniają tynków i mogą różnić się od powykonawczych.